

CHERUBINI



OPEN WRX



MOTORE DOPPIA RADIO PER AVVOLGIBILI CON
FINECORSA ELETTRONICO

IT

DUAL RADIO MOTOR WITH ELECTRONIC LIMIT SWITCH
FOR ROLLING SHUTTERS

EN

DUAL-FUNKMOTOR FÜR ROLLADEN MIT
ELEKTRONISCHER ENDLAGENEINSTELLUNG

DE

MOTEUR À DOUBLE COMMANDE RADIO POUR VOLET ROULANT
AVEC FINS DE COURSE ÉLECTRONIQUES

FR

MOTOR RADIO DUAL PARA PERSIANA CON
FIN DE CARRERA ELECTRÓNICO

ES



ISTRUZIONI - INSTRUCTIONS - EINSTELLANLEITUNGEN
INSTRUCCIONES - INSTRUCCIONES

Indice:

Passaggi principali per l'installazione	p. 4
Preparazione del motore	p. 5
Collegamenti elettrici	p. 6
Telecomandi compatibili	p. 7
Legenda dei simboli	p. 8
Spiegazione delle sequenze di comando	p. 9
Funzione apertura/chiusura programmazione telecomando.....	p. 10-11
Memorizzazione primo telecomando	p. 12
Funzione disabilitazione automatica memorizzazione primo telecomando	p. 12
Regolazione dei fincorsa	p. 12
Regolazione in modalità 1 (manuale)	p. 12
Esempio n.1: memorizzazione come primo fincorsa della posizione di apertura	p. 13
Esempio n.2: memorizzazione come primo fincorsa della posizione di chiusura	p. 14
Regolazione in modalità 2 (semiautomatico)	p. 15
Regolazione della posizione intermedia	p. 16
Cancellazione della posizione intermedia	p. 16
Regolazione della forza di chiusura	p. 17
Regolazione alla massima forza di chiusura (100%).....	p. 17
Cancellazione delle posizioni di fincorsa	p. 18
Memorizzazione di altri telecomandi	p. 18
Cancellazione singolo telecomando	p. 18
Cancellazione totale della memoria telecomandi	p. 19
Funzioni speciali:	
Memorizzazione temporanea telecomando	p. 20
Memorizzazione telecomandi tascabili A530058	p. 21
Collegamenti elettrici per comando motore con 2 pulsanti indipendenti	p. 22
Gestione modalità di comando motore da filo bianco	
SU-STOP-GIÙ-STOP / SU-GIÙ / SU-GIÙ a "Uomo Presente".....	p. 23
Dichiarazione di conformità UE	p. 138

Indice:

UTILIZZO DEL MOTORE IN UNA RETE WI-FI	p. 24
Descrizione del dispositivo	p. 24
Specifiche tecniche	p. 24
Installazione del dispositivo	p. 25
Includere/escludere il dispositivo in una rete WI-FI (classico).....	p. 25
Inclusione nel gateway METAHome	p. 26
Esclusione dal gateway METAHome	p. 27
Controllo del dispositivo.....	p. 27
Controllo del motore con telecomando e interruttori esterni.....	p. 27
Controllo del motore tramite Wi-Fi con ausilio dell'App.....	p. 28
Ripristino delle impostazioni di fabbrica.....	p. 29

PASSAGGI PRINCIPALI PER L'INSTALLAZIONE

- Installazione del motore nella tapparella	p. 5
- Collegamenti elettrici.....	p. 6
- Associazione telecomando.....	p. 12
- Impostazione finecorsa	p. 12
- Associazione impianto WI-FI	da p. 24

PREPARAZIONE DEL MOTORE

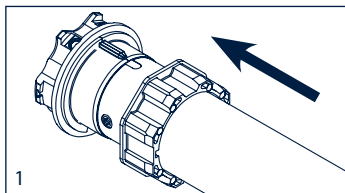
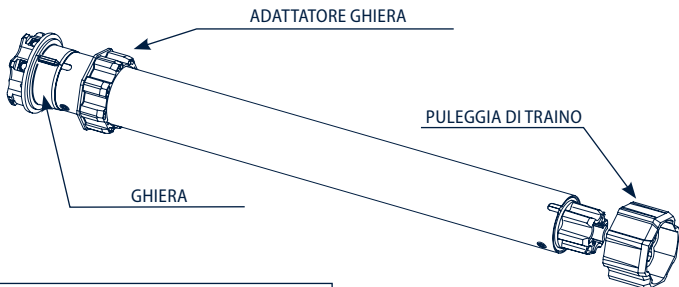

1. Inserire l'adattatore sulla ghiera facendo combaciare la scanalatura con la tacca di riferimento e spingere fino alla battuta.

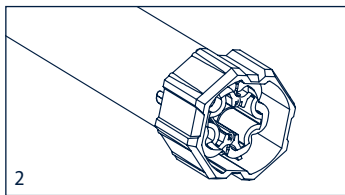

2. Montare la puleggia di traino sul perno del motore fino allo scatto della molla di fermo.

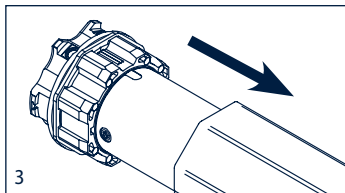

3. Introdurre completamente il motore nel tubo di avvolgimento.

NB: Nel caso di tubi con profilo tondo la puleggia di traino deve essere fissata al tubo, questa operazione è a carico dell'installatore. Per altri profili di tubo il fissaggio è facoltativo anche se fortemente raccomandato.

COLLEGAMENTI ELETTRICI

- Per evitare situazioni di pericolo o malfunzionamenti, gli elementi elettrici di comando collegati al motore devono essere dimensionati in base alle caratteristiche elettriche del motore stesso.
- I dispositivi di disconnessione devono essere previsti nella rete di alimentazione conformemente alle regole di installazione nazionali.
- In caso di utilizzo all'esterno, utilizzare un cavo di alimentazione a designazione H05RN-F contenuto di carbonio min 2%.
- Se il filo bianco non è utilizzato deve essere sempre isolato. È pericoloso toccare il filo bianco quando il motore è alimentato.

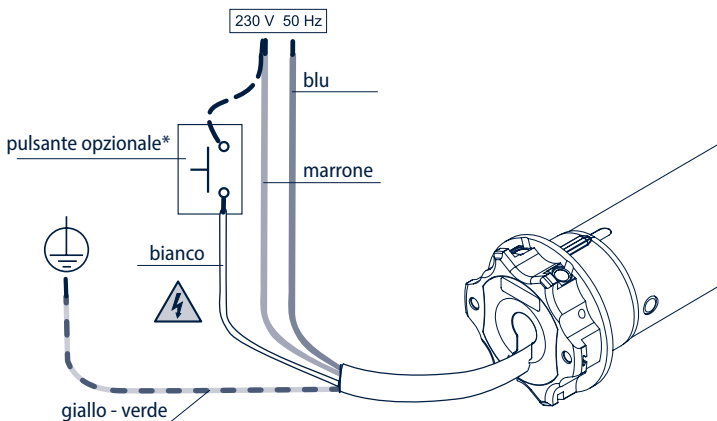

* L'installazione del pulsante è opzionale, il collegamento può essere eseguito con la fase (filo marrone) o con il neutro (filo blu), indifferente. Con il pulsante è possibile comandare il motore in modalità passo passo (salita, stop, discesa, stop ...).

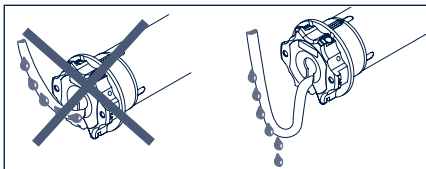

TELECOMANDI COMPATIBILI

GIRO

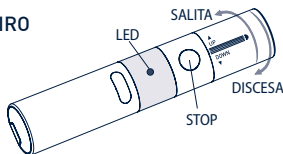

GIRO Wall

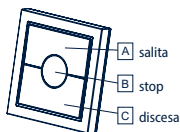

GIRO Plus

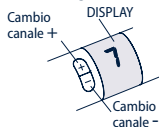

GIRO Lux

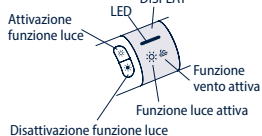

GIRO P-Lux

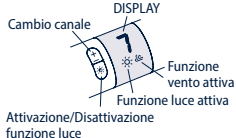
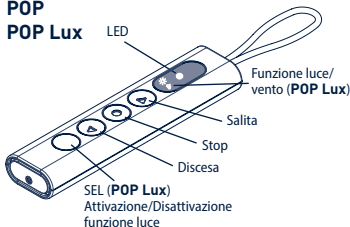
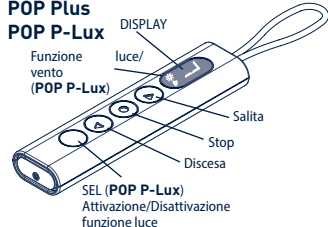
POP
POP LuxPOP Plus
POP P-Lux

SKIPPER
SKIPPER LUX
SKIPPER PLUS
SKIPPER P-LUX

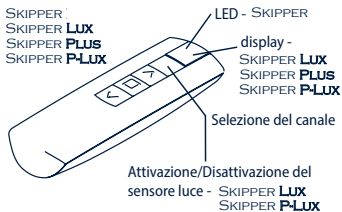

SKIPPER LCD
SKIPPER SENSO

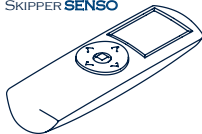

Telecomando a 4
canali indipendenti
A530058

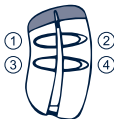

Fare riferimento alle istruzioni
specifiche del telecomando

LEGENDA DEI SIMBOLI

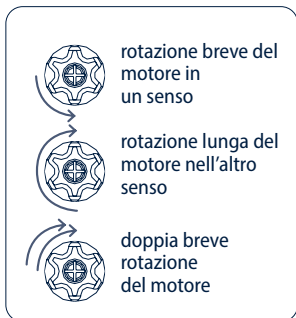
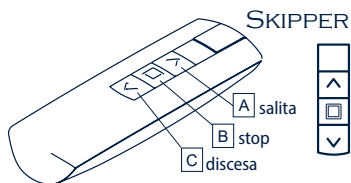
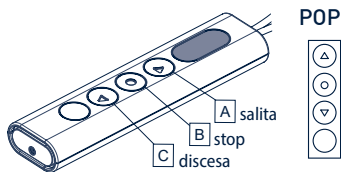
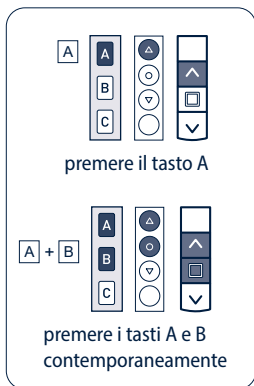
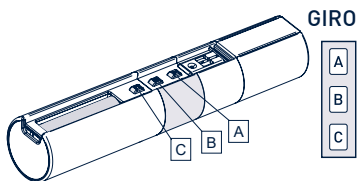

SPIEGAZIONE DELLE SEQUENZE DI COMANDO

La maggior parte delle sequenze di comando è composta da tre passi ben distinti, al termine dei quali il motore segnala, con diversi tipi di rotazione, se il passo si è concluso in modo positivo o negativo. Lo scopo di questo paragrafo è quello di riconoscere le segnalazioni del motore.

I tasti devono essere premuti come indicato nella sequenza, senza far passare più di 4 secondi tra un passo e l'altro. Se trascorrono più di 4 secondi, il comando non viene accettato, e si dovrà ripetere la sequenza.

Esempio di sequenza di comando:

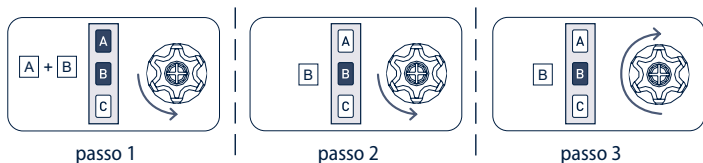

Come si vede nell'esempio, quando la sequenza termina in maniera positiva il motore si riporta nella posizione iniziale con una singola rotazione lunga. Infatti due brevi rotazioni nello stesso senso corrispondono ad una rotazione lunga nel senso opposto. Il motore si riporta nella posizione iniziale anche quando la sequenza non viene completata, in questo caso effettuando una o due brevi rotazioni.

Esempi di sequenze incomplete:

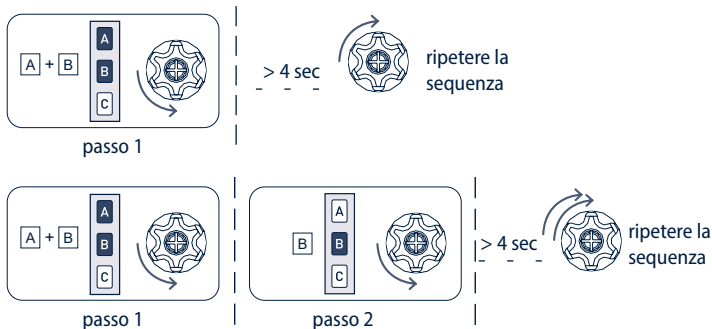

FUNZIONE APERTURA/CHIUSURA PROGRAMMAZIONE TELECOMANDO SKIPPER PLUS - SKIPPER LUX - SKIPPER P-LUX TELECOMANDO POP PLUS - POP LUX - POP P-LUX

Per evitare modifiche accidentali alla programmazione del motore durante l'uso quotidiano del telecomando, la possibilità di programmazione viene disabilitata automaticamente dopo 8 ore dall'invio dell'ultima sequenza (A+B o B+C).

VERIFICA DELLO STATO DELLA FUNZIONE

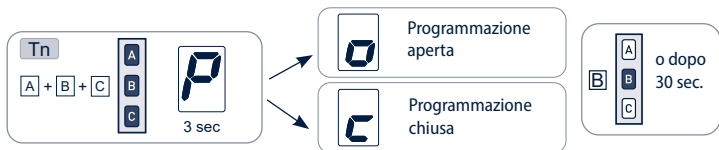

Per modificare lo stato della funzione vedi le sequenze ABILITAZIONE/DISABILITAZIONE.

ABILITAZIONE DELLA PROGRAMMAZIONE



Procedere con la programmazione come da libretto istruzioni.

DISABILITAZIONE DELLA PROGRAMMAZIONE



FUNZIONE APERTURA/CHIUSURA PROGRAMMAZIONE TELECOMANDO SKIPPER - SERIE GIRO - TELECOMANDO POP

Per evitare modifiche accidentali alla programmazione del motore durante l'uso quotidiano del telecomando, la possibilità di programmazione viene disabilitata automaticamente dopo 8 ore dall'invio dell'ultima sequenza (A+B o B+C).

VERIFICA DELLO STATO DELLA FUNZIONE

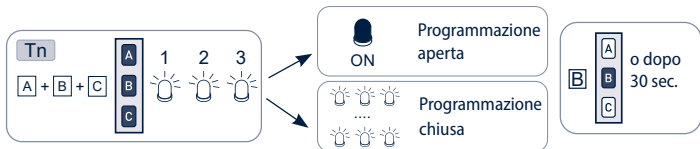

Per modificare lo stato della funzione vedi le sequenze ABILITAZIONE/DISABILITAZIONE.

ABILITAZIONE DELLA PROGRAMMAZIONE

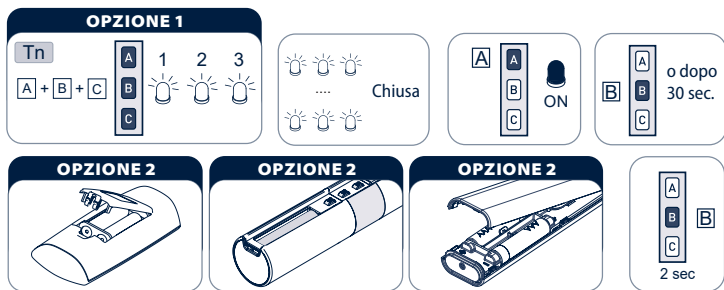

Togliere una pila e aspettare almeno 5 secondi oppure premere un tasto qualsiasi.

Procedere con la programmazione come da libretto istruzioni.

DISABILITAZIONE DELLA PROGRAMMAZIONE



MEMORIZZAZIONE PRIMO TELECOMANDO

Questa operazione può essere eseguita solamente quando il motore è nuovo, oppure dopo una cancellazione completa della memoria.

Durante questa fase alimentare un solo motore per volta.

T1: Primo telecomando da memorizzare

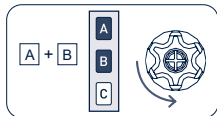

T1

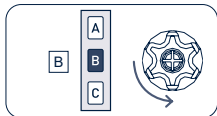

T1

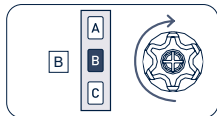

T1 (2 sec)

FUNZIONE DISABILITAZIONE AUTOMATICA MEMORIZZAZIONE PRIMO TELECOMANDO

Ad ogni accensione del motore si hanno a disposizione 3 ore per memorizzare il primo telecomando. Trascorso questo tempo la possibilità di memorizzare il telecomando viene disabilitata. Per azzerare il timer della funzione è sufficiente togliere e ridare alimentazione al motore.

REGOLAZIONE DEI FINECORSA

I motori tubolari OPENWRX dispongono di un sistema di finecorsa elettronico con encoder. Questo sistema assicura una elevata affidabilità e precisione nel mantenimento delle posizioni. La regolazione dei finecorsa si effettua in modo semplice con il telecomando. Durante la regolazione, il motore si muoverà fintanto che si tiene premuto il tasto di salita o discesa, fermandosi quando si rilascia il tasto. Terminata la regolazione, per muovere il motore basterà premere brevemente il tasto di salita o discesa. La regolazione dei finecorsa può essere fatta in diversi modi a seconda dei dispositivi di bloccaggio montati sulla tapparella (tappi e molle anti-intrusione) e del tipo di installazione (in fabbrica o in cantiere).

REGOLAZIONE IN MODALITÀ 1 (manuale)

In questa modalità la tapparella può avere uno, entrambi, o nessun dispositivo di bloccaggio in salita e in discesa. La sequenza di memorizzazione può partire, indifferentemente, dal finecorsa alto o da quello basso.

Durante la regolazione della prima posizione, può essere necessario usare il tasto di discesa per muovere la tapparella in salita, e viceversa, poiché il corretto senso di rotazione sarà determinato solo dopo aver memorizzato la prima posizione.

ESEMPIO N.1**Memorizzazione come primo finecorsa della posizione di apertura****MEMORIZZAZIONE DELLA POSIZIONE DI APERTURA**

Se la tapparella è già completamente avvolta, si dovrà prima abbassare di circa 20 cm.

Con il tasto di salita o discesa del telecomando, portare la tapparella in completa apertura. Se sono montati i tappi di bloccaggio, tenere premuto il tasto fino a che il motore si arresta automaticamente in battuta. In caso contrario, usare i tasti del telecomando per regolare con precisione la posizione di apertura.

Per memorizzare la posizione di apertura, premere contemporaneamente i tasti A (salita) e B (stop) per circa 2 secondi, fino a che il motore inizia un movimento di discesa che conferma l'avvenuta memorizzazione.

Tn: Telecomando memorizzato

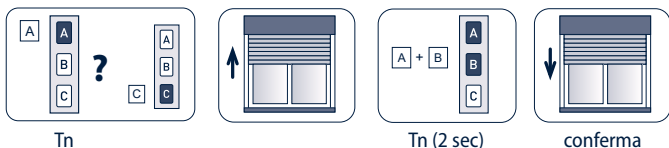
**MEMORIZZAZIONE DELLA POSIZIONE DI CHIUSURA**

Con il tasto di discesa del telecomando, portare la tapparella in completa chiusura. Se è presente il dispositivo di bloccaggio in discesa, tenere premuto il tasto fino a che il motore si arresta automaticamente in battuta. In caso contrario, usare i tasti del telecomando per regolare con precisione la posizione di chiusura.

Per memorizzare la posizione di chiusura, premere contemporaneamente i tasti B (stop) e C (discesa) per circa 2 secondi, fino a che il motore inizia un movimento di salita che conferma l'avvenuta memorizzazione.

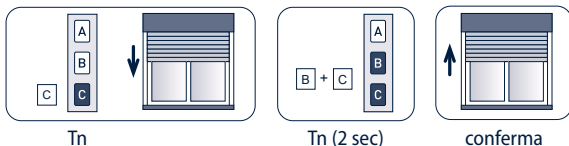

ESEMPIO N.2**Memorizzazione come primo fincorsa della posizione di chiusura****MEMORIZZAZIONE DELLA POSIZIONE DI CHIUSURA**

Se la tapparella è già completamente chiusa, si dovrà prima alzare di circa 20 cm.

Con il tasto di salita o discesa del telecomando, portare la tapparella in completa chiusura. Se è presente il dispositivo di bloccaggio in discesa, tenere premuto il tasto fino a che il motore si arresta automaticamente in battuta. In caso contrario, usare i tasti del telecomando per regolare con precisione la posizione di chiusura.

Per memorizzare la posizione di chiusura, premere contemporaneamente i tasti B (stop) e C (discesa) per circa 2 secondi, fino a che il motore inizia un movimento di salita che conferma l'avvenuta memorizzazione.

Tn: Telecomando memorizzato

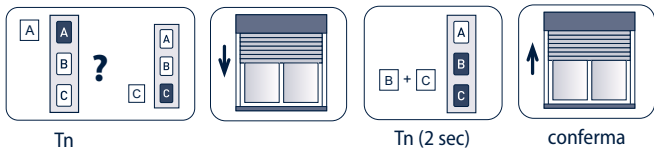
**MEMORIZZAZIONE DELLA POSIZIONE DI APERTURA**

Con il tasto di salita del telecomando, portare la tapparella in completa apertura. Se sono montati i tappi di bloccaggio, tenere premuto il tasto fino a che il motore si arresta automaticamente in battuta. In caso contrario, usare i tasti del telecomando per regolare con precisione la posizione di apertura.

Per memorizzare la posizione di apertura, premere contemporaneamente i tasti A (salita) e B (stop) per circa 2 secondi, fino a che il motore inizia un movimento di discesa che conferma l'avvenuta memorizzazione.

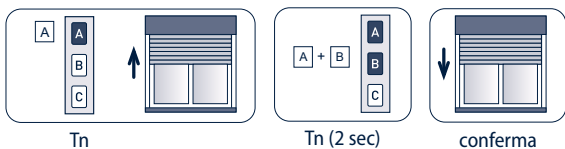

REGOLAZIONE IN MODALITÀ 2 (semiautomatico)

Per poter utilizzare questa modalità, la tapparella deve aver montato obbligatoriamente dispositivi di bloccaggio in discesa (molle anti intrusione). Non è necessario avere dispositivi di bloccaggio in salita (tappi). Questa procedura si presta soprattutto all'installazione in fabbrica, poiché è necessario memorizzare solo la posizione di apertura. La posizione di chiusura sarà determinata automaticamente durante l'uso normale. La sequenza di memorizzazione deve partire, obbligatoriamente, dal finecorsa alto.

MEMORIZZAZIONE DELLA POSIZIONE DI APERTURA

Se la tapparella è già completamente avvolta, si dovrà prima abbassare di circa 20 cm.

Con il tasto di salita o discesa del telecomando, portare la tapparella in completa apertura. Se sono montati i tappi di bloccaggio, tenere premuto il tasto fino a che il motore si arresta automaticamente in battuta. In caso contrario, usare i tasti del telecomando per regolare con precisione la posizione di apertura.

Per memorizzare la posizione di apertura, premere il tasto B (stop) per circa 2 secondi. Il motore effettua un breve movimento di discesa, quindi riavvolge la tapparella fino al finecorsa superiore.

Tn: Telecomando memorizzato

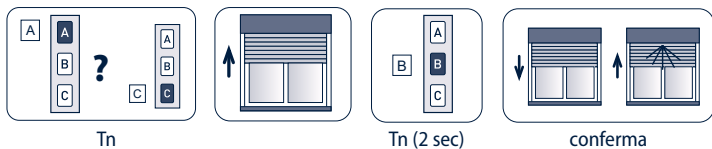

A questo punto, il senso di rotazione è determinato correttamente. Si può scollegare il motore e terminare la memorizzazione del finecorsa inferiore in cantiere. Ridando tensione, il motore si muove normalmente, senza dover tenere premuti i tasti. La prima volta che il motore si ferma sulla battuta inferiore, viene memorizzata tale posizione in modo automatico. Poiché il motore ricerca la battuta meccanica ad ogni discesa, nel caso che la prima volta il finecorsa inferiore sia rilevato per errore a causa di un impedimento meccanico (stecca bloccata, guide non parallele, viti sporgenti etc.), basta eseguire una risalita, rimuovere l'impedimento, ed effettuare una nuova discesa.

REGOLAZIONE DELLA POSIZIONE INTERMEDIA

Questa funzione opzionale permette di portare la tapparella in una posizione intermedia preferita. Quando la posizione intermedia è memorizzata, per portare la tapparella in questa posizione è sufficiente premere il tasto B (stop) per 2 secondi.

Per memorizzare la posizione intermedia, muovere la tapparella fino alla posizione desiderata, quindi tenere premuto il tasto B (stop) (circa 4 sec), finché il motore effettua la segnalazione di conferma.

Tn: Telecomando memorizzato



Tn (4 sec)

MOVIMENTO IN POSIZIONE INTERMEDIA

È possibile comandare il motore in posizione intermedia in due modi:



Tn (2 sec)

CANCELLAZIONE DELLA POSIZIONE INTERMEDIA

La cancellazione della posizione intermedia si può effettuare se non si desidera più disporre di tale funzione, ed è necessaria nel caso in cui si desideri modificare la posizione intermedia già memorizzata.

Prima di cancellare la posizione intermedia è necessario portare la tapparella nella posizione intermedia premendo il tasto B (stop) per 2 sec, quindi ripremere il tasto B (stop) (circa 4 sec), finché il motore effettua la segnalazione di conferma.

Tn: Telecomando memorizzato

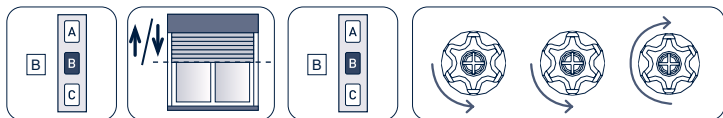

Tn (2 sec)

Tn (4 sec)

REGOLAZIONE DELLA FORZA DI CHIUSURA

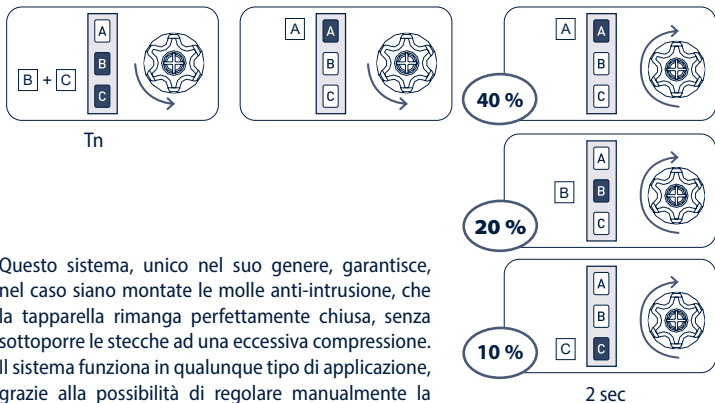

Questo sistema, unico nel suo genere, garantisce, nel caso siano montate le molle anti-intrusione, che la tapparella rimanga perfettamente chiusa, senza sottoporre le stecche ad una eccessiva compressione. Il sistema funziona in qualunque tipo di applicazione, grazie alla possibilità di regolare manualmente la forza di chiusura.

Il motore OPEN WRX è impostato in fabbrica con un valore predeterminato di forza di chiusura, pari al 20 % della coppia nominale. Con il telecomando, è possibile cambiare tale valore, diminuendolo al 10 %, oppure aumentandolo al 40 %, a seconda del risultato che si vuole ottenere.

REGOLAZIONE ALLA MASSIMA FORZA DI CHIUSURA (100%)

Si raccomanda di prestare molta attenzione all'utilizzo di questa funzione, forze eccessive di chiusura in battuta o in trazione potrebbero danneggiare la tapparella.

Abilitare questa funzione significa utilizzare il massimo della coppia offerta dal motore, (es. 100% di 50 Nm = 50 Nm).

Tn: Telecomando memorizzato

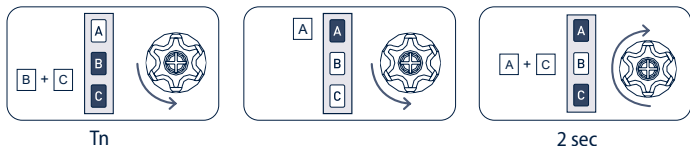

CANCELLAZIONE DELLE POSIZIONI DI FINECORSA

Tn: Telecomando memorizzato

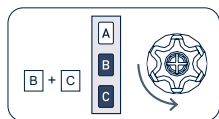

Tn

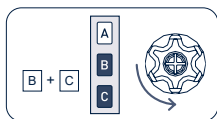

Tn

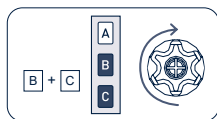

Tn (4 sec)

NB: cancellando i finecorsa, viene mantenuta l'impostazione della regolazione della forza di chiusura.

MEMORIZZAZIONE DI ALTRI TELECOMANDI

È possibile memorizzare fino a 15 telecomandi.

Tn: Telecomando memorizzato

Tx: Telecomando da memorizzare

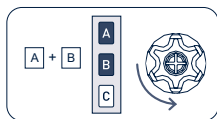

Tn

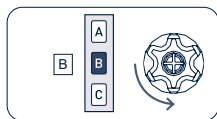

Tn

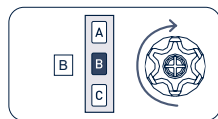

Tx (2 sec)

CANCELLAZIONE SINGOLO TELECOMANDO

È possibile cancellare singolarmente ogni telecomando memorizzato. Nel momento in cui si cancella l'ultimo il motore si riporta nella condizione iniziale. La stessa cosa vale per i singoli canali nel telecomando multicanale, basta selezionare il canale da cancellare prima di eseguire la sequenza.

Tn: Telecomando da cancellare

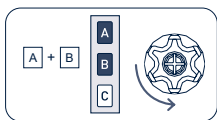

Tn



Tn

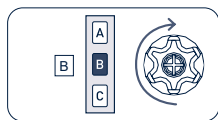

Tn (2 sec)

CANCELLAZIONE TOTALE DELLA MEMORIA TELECOMANDI

La cancellazione totale della memoria non cancella la regolazione dei fincorsa.

La cancellazione totale della memoria si può effettuare in due modi:

1) CON IL TELECOMANDO

Tn: Telecomando memorizzato

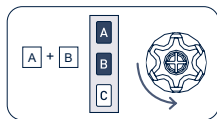

Tn

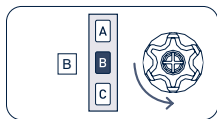

Tn

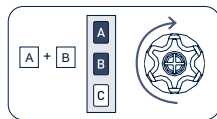

Tn (4 sec)

2) CON IL FILO AUSILIARE (BIANCO)

Usare questa opzione in caso di emergenza, o quando non sia disponibile alcun telecomando funzionante. Per cancellare la memoria dovremo accedere al filo bianco del motore.

La sequenza delle operazioni è la seguente:

- 1) Scollegare l'alimentazione del motore, ad esempio tramite l'interruttore generale.
- 2) Collegare il filo bianco del motore al filo marrone (fase) o al filo blu (neutro).
- 3) Collegare l'alimentazione del motore, che effettuerà una breve rotazione in un senso.
- 4) Scollegare l'alimentazione del motore per almeno 4 secondi.
- 5) Collegare l'alimentazione del motore, che dopo circa 4 secondi effettuerà una breve rotazione in un senso, e una rotazione più lunga in senso contrario.
- 6) Scollegare l'alimentazione del motore.
- 7) Separare il filo bianco dal filo marrone o blu. Isolare opportunamente il filo bianco prima di collegare l'alimentazione.

A questo punto, è possibile procedere con la memorizzazione del primo telecomando.

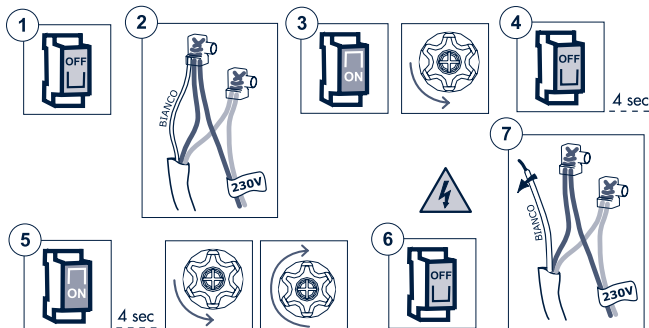

FUNZIONI SPECIALI

MEMORIZZAZIONE TEMPORANEA TELECOMANDO

Questa funzione permette di memorizzare un telecomando in modo temporaneo, ad esempio in modo da permettere l'impostazione dei finecorsa durante il montaggio in fabbrica. Il telecomando definitivo potrà essere memorizzato in seguito con l'apposita sequenza di comando (vedi "MEMORIZZAZIONE PRIMO TELECOMANDO").

Le operazioni descritte di seguito possono essere eseguite solo quando il motore è nuovo di fabbrica, oppure dopo una cancellazione totale della memoria (vedi "CANCELLAZIONE TOTALE DELLA MEMORIA TELECOMANDI"). Per assicurare che la programmazione temporanea sia utilizzata solo in fase di installazione o regolazione, e non durante l'uso quotidiano, il motore permette le seguenti operazioni solo nei limiti di tempo descritti. Alimentare il motore, assicurarsi che nel raggio di azione del telecomando non siano presenti altri motori alimentati e con la memoria vuota.

Entro 30 secondi dall'accensione, premere contemporaneamente i tasti B e C, finché il motore effettua la segnalazione di conferma.

Il telecomando rimarrà memorizzato per 5 minuti, mentre il motore è alimentato. Passati 5 minuti, o togliendo tensione al motore, il telecomando sarà cancellato.

T1: Primo telecomando da memorizzare

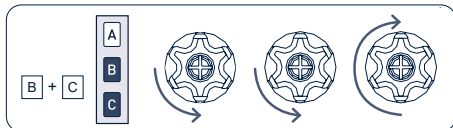

T1

MEMORIZZAZIONE TELECOMANDI TASCABILI A530058

N.B. il telecomando tascabile può essere utilizzato solo come telecomando secondario. Prima di procedere alla memorizzazione è necessario quindi aver già completato l'apprendimento del motore con un telecomando Cherubini (Skipper, Giro o POP - telecomando a 3 tasti Su-Giù-Stop).

MEMORIZZAZIONE DI UN TASTO SUL TELECOMANDO TASCABILE

Tn: Telecomando memorizzato

Tx: Telecomando tascabile da memorizzare

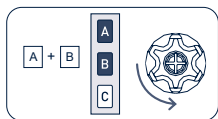

Tn

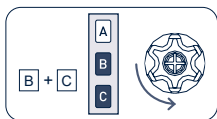

Tn

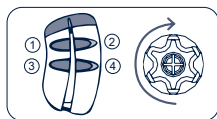

Tx (2 sec)

Nell'ultima fase della sequenza premere sul telecomando tascabile il tasto desiderato per 2 secondi. A questo punto il telecomando può comandare il motore in modalità passo-passo (SU – STOP – GIÙ – STOP). Per associare gli altri tasti ripetere la sequenza sopra descritta. Ogni tasto può essere associato ad un motore OPEN WRX.

CANCELLAZIONE DELL'ASSOCIAZIONE DI UN TASTO SUL TELECOMANDO TASCABILE

È possibile cancellare singolarmente tutti i tasti memorizzati con questa sequenza:

Tn: Telecomando memorizzato

Tx: Telecomando tascabile con tasto associato da cancellare

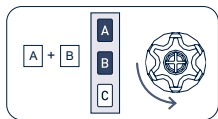

Tn

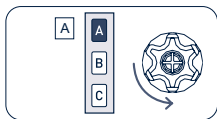

Tn

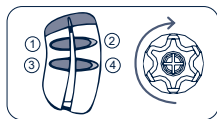

Tx (2 sec)

Il motore eseguirà un movimento di conferma e la funzione associata al tasto appena premuto (per 2 sec) sarà rimossa.

COLLEGAMENTI ELETTRICI PER COMANDO MOTORE IN MODALITÀ SU-GIÙ (2 pulsanti SU-GIÙ indipendenti)

Per il collegamento della pulsantiera, usare solo pulsanti con interblocco elettrico e meccanico, per impedire che si possano premere i due pulsanti contemporaneamente. Il motore riconosce automaticamente il tipo di pulsantiera (a 1 o 2 pulsanti) e imposta la corretta modalità di funzionamento di conseguenza.

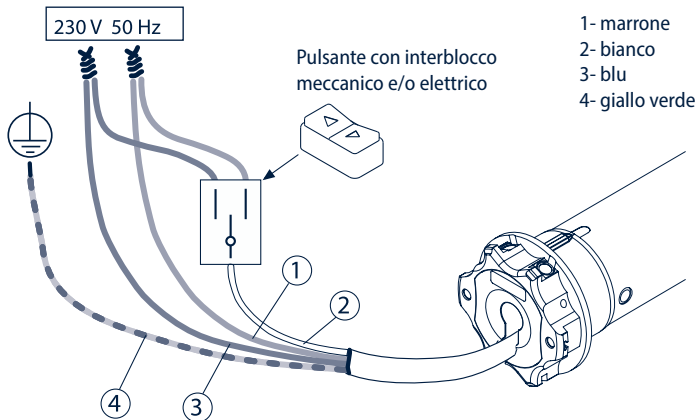

Da filo bianco è possibile comandare il motore in posizione intermedia:

premere SU lungo (> 2 s):



oppure utilizzare la sequenza SU breve (< 0,5 s) - GIÙ breve (< 0,5 s)



Utilizzando la pulsantiera come descritto in questa pagina è possibile programmare il motore da filo bianco (PROGRAMMAZIONE FILARE).

Per conoscere le procedure, richiedere il libretto istruzioni al vostro distributore.

GESTIONE MODALITÀ DI COMANDO MOTORE DA FILO BIANCO SU-STOP-GIÙ-STOP / SU-GIÙ / SU-GIÙ a "Uomo Presente"

NB: I motori escono dalla fabbrica predisposti per l'utilizzo con un pulsante singolo (funzionamento SU-STOP-GIÙ-STOP). È sempre possibile modificare l'impostazione del tipo di comando eseguendo la sequenza riportata qui sotto.

PROCEDURA PER CAMBIO MODALITÀ DI COMANDO:

Tn: Telecomando memorizzato

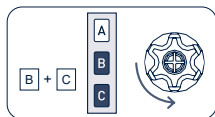

Tn

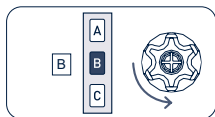

Tn

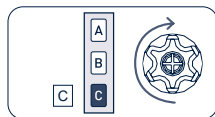

Tn (2 sec)

Le impostazioni possibili sono 3 e sono disponibili nell'ordine riportato:

- SU-STOP-GIÙ-STOP (impostazione di fabbrica)
- SU-GIÙ (per 2 pulsanti indipendenti)
- SU-GIÙ a "Uomo Presente" (per 2 pulsanti indipendenti)

Per passare da un'impostazione all'altra ripetere la sequenza il numero di volte necessario a raggiungere l'impostazione desiderata.

Modalità attiva SU-STOP-GIÙ-STOP:



Modalità attiva SU-GIÙ:



Modalità attiva SU-GIÙ a "Uomo Presente":



UTILIZZO DEL MOTORE IN UNA RETE WI-FI

DESCRIZIONE DEL DISPOSITIVO

OPEN WRX è un motore per tapparelle, con finecorsa programmabili, doppio comando radio e opzione di comando filare.

Il doppio comando radio permette da un lato, di eseguire la regolazione dei finecorsa, e delle principali funzioni, in maniera semplice e interattiva, e dall'altro, di poter essere integrato in una rete Wi-Fi.

L'opzione di comando filare permette sia la programmazione che il comando del motore, da un semplice interruttore, in aggiunta o in alternativa al telecomando radio.

Questo prodotto può essere utilizzato in qualsiasi rete Wi-Fi 2.4 GHz.

SPECIFICHE TECNICHE

Alimentazione elettrica	230 VAC \pm 10% 50 Hz
Temperatura di esercizio	Da -10° a 40°C
Consumo in stand-by	< 1W
Frequenza radio Wi-Fi	2.4 GHz
Frequenza radio CRC	433,92 MHz
Conformità	CE, Direttiva RoHs
Grado di protezione elettrica	IP44

INSTALLAZIONE DEL DISPOSITIVO

- 1) Eseguire la preparazione del motore e l'installazione sulla tapparella
- 2) Eseguire i collegamenti elettrici
- 3) Programmare i fincorsa e le regolazioni come descritto nel manuale di installazione del prodotto.
- 4) Includere il dispositivo nella rete Wi-Fi.

Si consiglia di eseguire tutte le operazioni di preparazione, installazione e regolazione, prima di includere il motore nella rete Wi-Fi. Benché sia possibile includere il motore in una rete Wi-Fi, la maggior parte delle funzionalità non saranno attive, fino a che i fincorsa non saranno regolati. In particolare, non sono attivi:

- Comandi di movimento e report della posizione
- Invio di notifiche

Tali limitazioni sono necessarie, al fine di limitare la possibilità di danni alla tapparella e tutelare la sicurezza dell'installatore.

INCLUDERE/ESCLUDERE IL DISPOSITIVO IN UNA RETE WI-FI (classico)

OPEN WRX è compatibile con i gateway METAHome e tutti i router compatibili Wi-Fi 2.4 GHz.

INCLUSIONE NEL GATEWAY METAHome

Assicurarsi che il motore sia alimentato. Per effettuare l'inclusione, assicurarsi che il motore non sia già incluso in una rete Wi-Fi; se è già incluso, per poterlo includere nuovamente è necessario prima eseguire un reset seguendo la procedura descritta nel paragrafo "Ripristino delle impostazioni di fabbrica".

Per includere il dispositivo accedere al gateway METAHome utilizzando l'app Meta ed eseguire i seguenti passaggi:

1. Cliccare il pulsante "+" in alto a destra
2. Selezionare Wi-Fi e poi "Aggiungi dispositivo"
3. Si aprirà la schermata di acquisizione del dispositivo attraverso il suo codice QR; se non si possiede il codice QR cliccare su "Non ho un codice QR" e quindi selezionare il dispositivo dalla lista che verrà mostrata.
4. Dopo pochi istanti verranno mostrate le reti Wi-Fi disponibili quindi selezionare la rete al quale si desidera connettere il dispositivo.
5. Inserire la password della rete Wi-Fi e confermare.
6. Al termine dell'inclusione cliccando sul tasto "Concludi" sarà possibile ritornare alla dashboard dove sarà presente il dispositivo appena incluso.

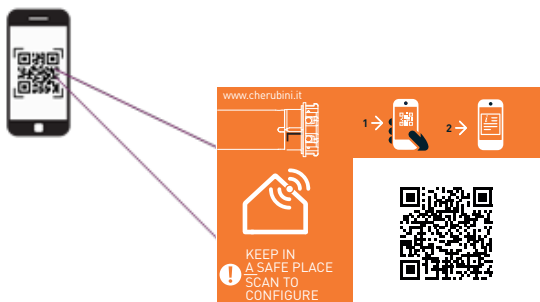

ESCLUSIONE DAL GATEWAY METAHome

Per escludere il dispositivo accedere al gateway METAHome utilizzando l'app Meta e seguire i seguenti passaggi:

1. Cliccare il pulsante "+" in alto a destra
2. Selezionare Wi-Fi e poi "Rimuovi dispositivo"
3. Selezionare dalla lista il dispositivo da escludere e confermare la scelta.

CONTROLLO DEL DISPOSITIVO

CONTROLLO DEL MOTORE CON TELECOMANDO E INTERRUTTORI ESTERNI

OPEN WRX può essere comandato anche da telecomando radio, e tramite pulsante cablato. Il telecomando radio è estremamente utile in fase di installazione del motore sulla tapparella, per impostare i fincorsa ed eseguire tutte le funzioni di programmazione. Dopo la prima installazione, il telecomando può ancora essere utilizzato come punto di comando locale. Tutte le informazioni relative ai dispositivi compatibili, e alle modalità di programmazione, sono descritte nel manuale di installazione del prodotto.

Da telecomando, è possibile eseguire i comandi base:

- Chiusura della tapparella: premere e rilasciare il pulsante GIÙ
- Apertura della tapparella: premere e rilasciare il pulsante SU
- Arresto della tapparella: premere e rilasciare il pulsante STOP

OPEN WRX può essere comandato anche da pulsante cablato, sia a singola che doppia azione (su/giù).

Con il pulsante a singola azione, il funzionamento è il seguente:

- Ad ogni pressione/rilascio del pulsante, il motore eseguirà in sequenza le seguenti operazioni: Chiusura, Arresto, Apertura, Arresto e così via.

Con il pulsante a doppia azione:

- Chiusura della tapparella: premere e rilasciare il pulsante GIÙ
- Apertura della tapparella: premere e rilasciare il pulsante SU
- Arresto della tapparella: premere e rilasciare il pulsante SU o GIÙ, mentre il motore è in movimento.

Impostazioni di fabbrica predefinite:

- Nessun telecomando è associato al motore. Il motore può essere comandato tramite pulsante cablato, ma fino a che i fincorsa non sono impostati, si muove a 'uomo presente': rilasciando il pulsante, il motore si ferma.
- Fino a che i fincorsa non sono impostati, la direzione di movimento del motore potrebbe essere invertita, rispetto al telecomando e al pulsante cablato a doppia azione. La direzione viene correttamente identificata automaticamente dal motore stesso, quando sono impostati i fincorsa, e non può essere cambiata.

Ulteriori informazioni sul funzionamento del telecomando e del pulsante cablato sono disponibili nelle sezioni relative all'installazione del prodotto.

CONTROLLO DEL MOTORE TRAMITE WI-FI CON AUSILIO DELL'APP

OPEN WRX può essere incluso in qualunque rete Wi-Fi a 2.4 GHz.

Nella figura sottostante, è raffigurato il modo in cui il dispositivo apparirà una volta incluso nell'app META.

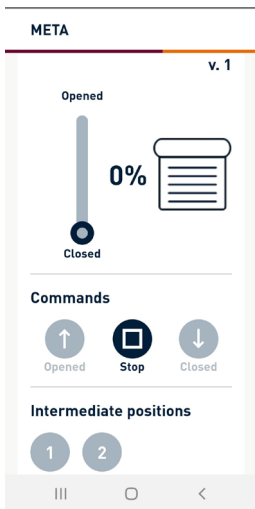

Tramite i pulsanti SU/GIÙ/STOP del pannello di controllo, è possibile chiudere/aprire/fermare la tapparella.

Spostando il cursore nella barra di scorrimento è possibile regolare il livello di apertura della tapparella.

Lo stato del dispositivo viene aggiornato in caso di cambiamento.

RIPRISTINO DELLE IMPOSTAZIONI DI FABBRICA

La configurazione Wi-Fi del motore può essere ripristinata ai valori originali di fabbrica, con questa sequenza di programmazione:

- 1) Da telecomando: AB – AC – BC (4 secondi), attendere l'esecuzione dei movimenti di conferma.

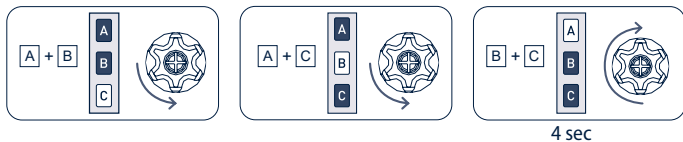

- 2) Da pulsante (se i finecorsa non sono regolati, si può usare indifferentemente l'una o l'altra sequenza):

- a. Con il motore sul finecorsa alto: SU-SU-SU-GIÙ-SU-GIÙ

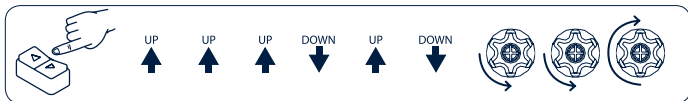

- b. Con il motore sul finecorsa basso: GIÙ-GIÙ-GIÙ-SU-GIÙ-SU

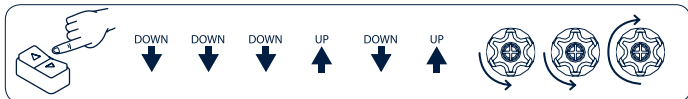

IT DICHIARAZIONE DI CONFORMITÀ UE

CE CHERUBINI S.p.A. dichiara che il prodotto è conforme alle pertinenti normative di armonizzazione dell'Unione:

Direttiva 2014/53/UE, Direttiva 2011/65/UE.

Il testo completo della dichiarazione di conformità UE è disponibile facendone richiesta sul sito: www.cherubini.it.

EN EU DECLARATION OF CONFORMITY

CE CHERUBINI S.p.A. declares that the product is in conformity with the relevant Union harmonisation legislation:

Directive 2014/53/EU, Directive 2011/65/EU.

The full text of the EU declaration of conformity is available upon request at the following website: www.cherubini.it.

DE EU-KONFORMITÄTSERKLÄRUNG

CE CHERUBINI S.p.A. erklärt der produkt erfüllt die einschlägigen Harmonisierungsrechtsvorschriften der Union:

Richtlinie 2014/53/EU, Richtlinie 2011/65/EU.

Der vollständige Text der EU-Konformitätserklärung kann unter unserer Web-Seite www.cherubini.it, gefragt werden.

FR DÉCLARATION UE DE CONFORMITÉ

CE CHERUBINI S.p.A. déclare que le produit est conforme à la législation d'harmonisation de l'Union applicable:

Directive 2014/53/UE, Directive 2011/65/UE.

Le texte complet de la déclaration UE de conformité est disponible en faisant requête sur le site internet: www.cherubini.it.

ES DECLARACIÓN UE DE CONFORMIDAD

CE CHERUBINI S.p.A. declara que el producto es conforme con la legislación de armonización pertinente de la Unión:

Directiva 2014/53/UE, Directiva 2011/65/UE.

El texto completo de la declaración UE de conformidad puede ser solicitado en: www.cherubini.it.

**CHERUBINI S.p.A.**

Via Adige 55
25081 Bedizzole (BS) - Italy
Tel. +39 030 6872.039
info@cherubini.it | www.cherubini.it

CHERUBINI Iberia S.L.

Avda. Unión Europea 11-H
Apdo. 283 - P. I. El Castillo
03630 Sax Alicante - Spain
Tel. +34 (0) 966 967 504
info@cherubini.es | www.cherubini.es

CHERUBINI France SAS

ZI Du Mas Barbet
165 Impasse Ampère
30600 Vauvert - France
Tél. +33 (0) 466 77 88 58
info@cherubini.fr | www.cherubini.fr

CHERUBINI Deutschland GmbH

Rotter Viehtrift 4A - 53842 Troisdorf - Deutschland
Tel. +49 (0) 224 126 699 74 | Fax +49 (0) 224 126 699 73
info@cherubini-group.de | www.cherubini-group.de