

CHERUBINI

PLUG&PLAY SILENT

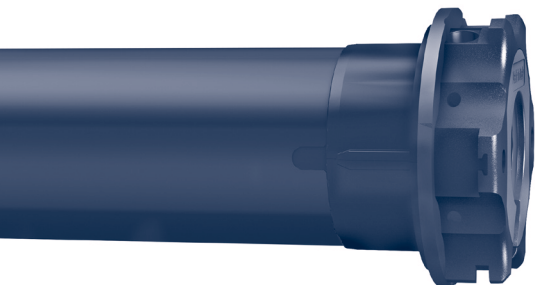

MOTORE TUBOLARE SILENZIOSO CON
REGOLAZIONE AUTOMATICA DEL FINECORSA ELETTRONICO

IT

SILENT TUBULAR MOTOR WITH AUTOMATIC ADJUSTMENT
OF THE ELECTRONIC LIMIT SWITCH

EN

GERÄUSCHARMER ROHRMOTOR MIT AUTOMATISCHER
EINSTELLUNG DER ELEKTRONISCHEN ENDLAGEN

DE

MOTEUR TUBULAIRE SILENCIEUX AVEC RÉGLAGE AUTOMATIQUE
DES FINS DE COURSE ÉLECTRONIQUES

FR

MOTOR TUBULAR SILENCIOSO CON REGULACIÓN AUTOMÁTICA
DEL FIN DE CARRERA ELECTRONICO

ES



ISTRUZIONI - INSTRUCTIONS - EINSTELLANLEITUNGEN
INSTRUCTIONS - INSTRUCCIONES

Indice:

Collegamenti elettrici	p. 4
Preparazione del motore	p. 5
Istruzioni d'uso	p. 6
Legenda dei simboli	p. 7
Spiegazione delle sequenze di comando	p. 7
Modifica dei fincorsa	p. 8
Cancellazione delle posizioni di fincorsa singole	p. 8
Cancellazione totale delle posizioni di fincorsa	p. 8
Comportamento del motore	p. 9
Ripristino della configurazione originale	p. 9

DICHIARAZIONE DI CONFORMITÀ UE

CHERUBINI S.p.A. dichiara che il prodotto è conforme alle pertinenti normative di armonizzazione dell'Unione:

Direttiva 2014/35/UE

Direttiva 2014/30/UE

Direttiva 2011/65/UE

Il testo completo della dichiarazione di conformità UE è disponibile facendone richiesta sul sito: www.cherubini.it.

COLLEGAMENTI ELETTRICI

- Per evitare situazioni di pericolo o malfunzionamento, gli elementi elettrici di comando collegati al motore devono essere dimensionati in base alle caratteristiche elettriche del motore stesso.
- I dispositivi di disconnessione devono essere previsti nella rete di alimentazione conformemente alle regole di installazione nazionali.
- In caso di utilizzo all'esterno, utilizzare un cavo di alimentazione a designazione H05RN-F contenuto di carbonio min 2%.
- Non utilizzare cavi di collegamento fra il selettore e il motore più lunghi di 50 m. Nel caso sia necessario comandare il motore oltre questa distanza interporre un relè di isolamento.

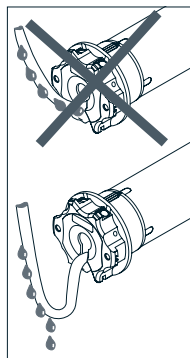
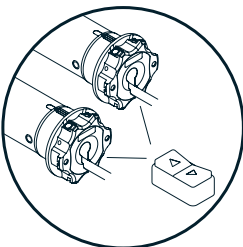
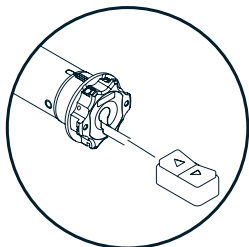
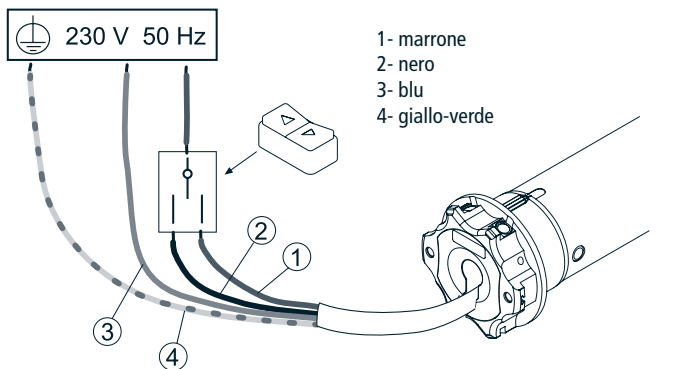

PREPARAZIONE DEL MOTORE

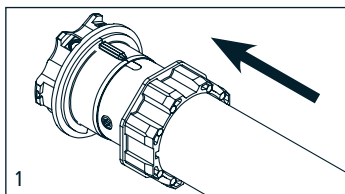
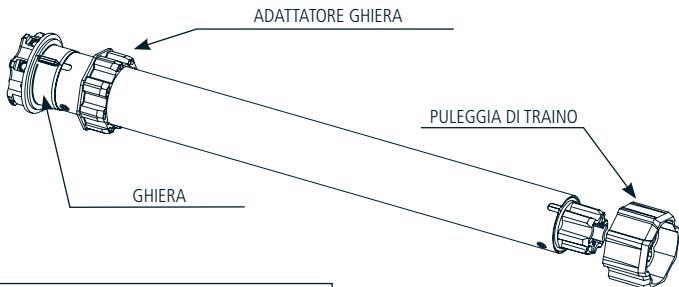

1. Inserire l'adattatore sulla ghiera facendo combaciare la scanalatura con la tacca di riferimento e spingere fino alla battuta.

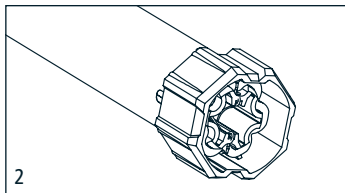

2. Montare la puleggia di traino sul perno del motore fino allo scatto della molla di fermo.

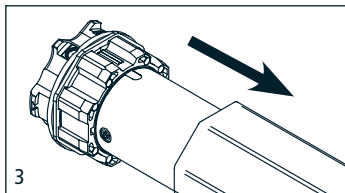

3. Introdurre completamente il motore nel tubo di avvolgimento.

NB: Nel caso di tubi con profilo tondo la puleggia di traino deve essere fissata al tubo, questa operazione è a carico dell'installatore. Per altri profili di tubo il fissaggio è facoltativo anche se fortemente raccomandato.

ISTRUZIONI D'USO

Il motore è di semplice installazione e utilizzo, non necessita di alcuna regolazione in quanto riconosce automaticamente i fincorsa.

La tapparella deve essere equipaggiata con:

A - Cintini rigidi o molle antieffrazione,

B - Tappi di sicurezza fissi o rimovibili nelle guide.

Si raccomanda di controllare sempre la robustezza della tapparella.

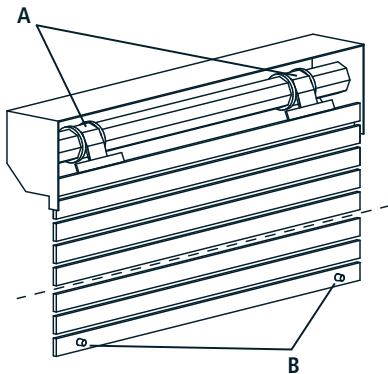

LEGENDA DEI SIMBOLI

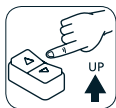

premere
il pulsante
di salita



premere
il pulsante
di discesa

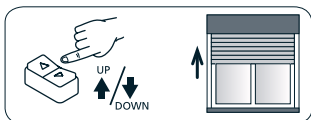
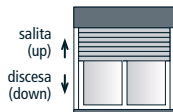

premere il pulsante di salita o discesa
per far salire la tapparella.



rotazione
del motore
per conferma



premere i pulsanti come indicato in rapida sequenza
e mantenere premuto il pulsante al passo contrassegnato con
"HOLD", in modo da verificare il movimento di conferma del motore.

SPIEGAZIONE DELLE SEQUENZE DI COMANDO

La maggior parte delle sequenze di comando è composta da tre o sei passi ben distinti. I pulsanti devono essere premuti brevemente (< 0,5 sec) come indicato nella sequenza. L'intervallo di tempo tra ogni passo non deve superare 1 sec, altrimenti la sequenza di comando sarà annullata.

Per avere conferma che la sequenza sia stata accettata dal motore, è necessario mantenere premuto il pulsante all'ultimo passo, contrassegnato con HOLD.

Esempio sequenza di comando in 6 passi:

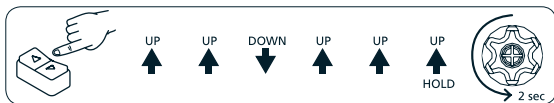

Attenzione! Nel caso la sequenza preveda una ripetizione di comandi uguali (Up+Up/Down+Down) è necessario interporre la posizione Stop se il tipo di pulsantiera la prevede.

MODIFICA DEI FINECORSA

Le seguenti sequenze di comando possono essere eseguite solo dopo aver memorizzato i finecorsa, e solo quando il motore si trova in una delle due posizioni di completa apertura o chiusura.

CANCELLAZIONE DELLE POSIZIONI DI FINECORSA SINGOLE

Cancellazione finecorsa APERTURA dalla posizione di APERTURA

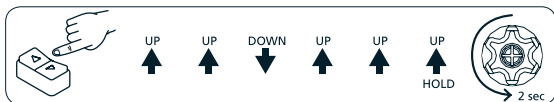

Cancellazione finecorsa CHIUSURA dalla posizione di CHIUSURA

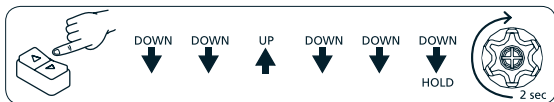

CANCELLAZIONE TOTALE DELLE POSIZIONI DI FINECORSA

Cancellazione dei finecorsa dalla posizione di APERTURA

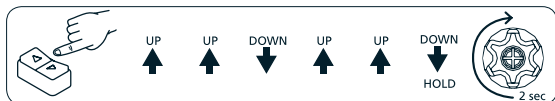

Cancellazione dei finecorsa dalla posizione di CHIUSURA

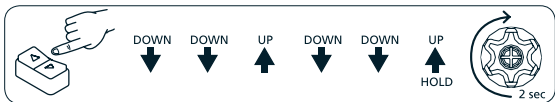

COMPORTAMENTO DEL MOTORE

	ARRESTO SU FINECORSA (APERTURA E CHIUSURA)	RILEVAZIONE OSTACOLI IN SALITA E DISCESA
Plug&Play	Va sempre in battuta ed effettua il movimento di rilassamento.	Si arresta ed effettua il movimento contrario di rilassamento.

In seguito al rilevamento ostacolo in una direzione, i movimenti in quella direzione sono inibiti, comandare il motore nella direzione opposta per rimuovere tale inibizione.

RIPRISTINO DELLA CONFIGURAZIONE ORIGINALE

NB: il ripristino della configurazione originale prevede la cancellazione dei finecorsa.

Per ripristinare la configurazione originale del motore eseguire la seguente procedura:
- collegare i fili del motore Marrone e Nero sotto lo stesso pulsante, es. SU;

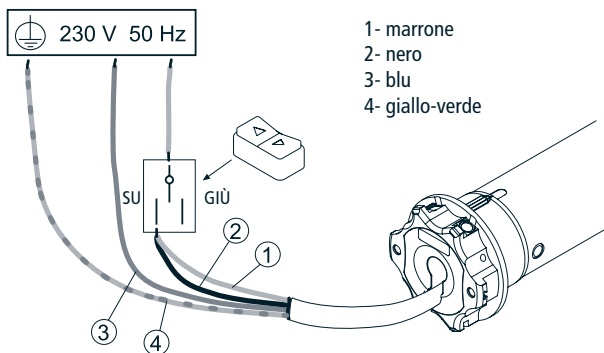

- premere il pulsante SU per almeno 2 secondi;
- scollegare e ripristinare il collegamento elettrico dei pulsanti di comando (vedi pag. 4).

**CHERUBINI S.p.A.**

Via Adige 55
25081 Bedizzole (BS) - Italy
Tel. +39 030 6872.039
info@cherubini.it | www.cherubini.it

CHERUBINI Iberia S.L.

Avda. Unión Europea 11-H
Apdo. 283 - P. I. El Castillo
03630 Sax Alicante - Spain
Tel. +34 (0) 966 967 504 | Fax +34 (0) 966 967 505
info@cherubini.es | www.cherubini.es

CHERUBINI France SAS

ZI Du Mas Barbet
165 Impasse Ampère
30600 Vauvert - France
Tél. +33 (0) 466 77 88 58
info@cherubini.fr | www.cherubini.fr

CHERUBINI Deutschland GmbH

Rotter Viehtrift 4A - 53842 Troisdorf - Deutschland
Tel. +49 (0) 224 126 699 74 | Fax +49 (0) 224 126 699 73
info@cherubini-group.de | www.cherubini-group.de